

Parkinson Blaas en Darm problemen

7 november 2015



JP Kerklaan, Neuroloog

Stellingen

1. Obstipatie komt weinig voor bij ziekte van parkinson
2. Vaak 's nachts plassen past niet bij parkinson
3. Problemen met plassen en ontlasting reageren op parkinson medicijnen
4. Vrouwen hebben hebben meer last van gewichtsverlies dan mannen met de ziekte van parkinson
5. Blaas en darm problemen zijn belangrijk om te noemen tijdens bezoek aan de dokter

Inleiding



Inleiding

Parkinson's disease

non-motor disorders caused by Parkinson's disease

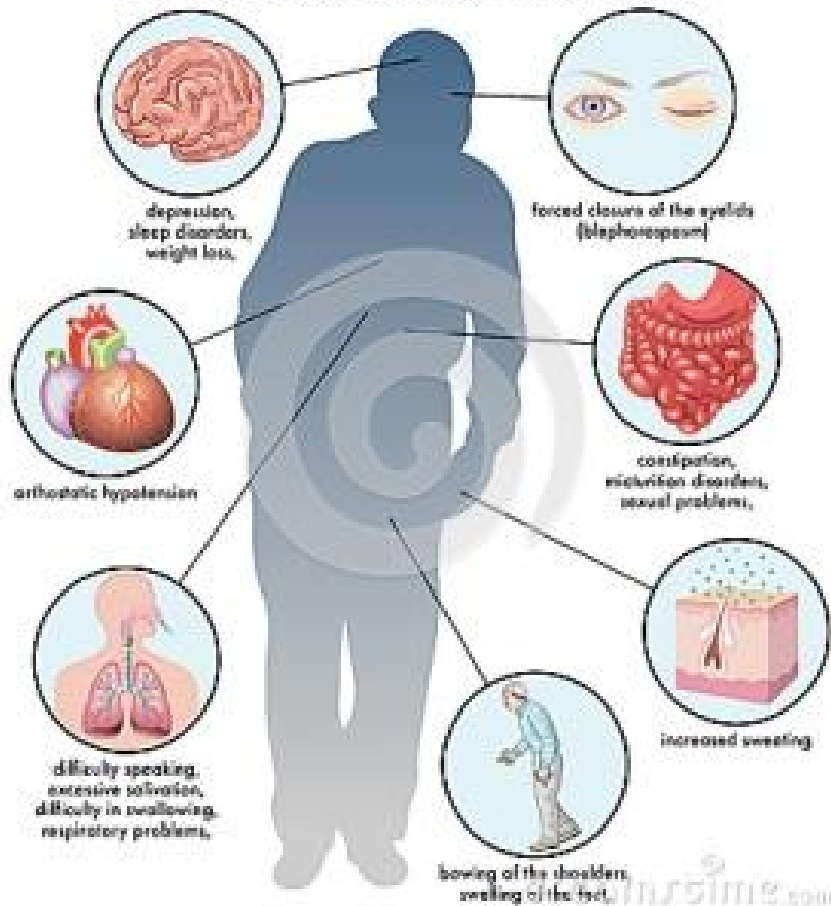

- M. Parkinson
 - Algemene informatie
- Blaas problemen
 - Oorzaken
 - Behandelopties
- Problemen met stoelgang
 - Oorzaken
 - Behandelopties
- Vragen , discussie

Hersensystemen

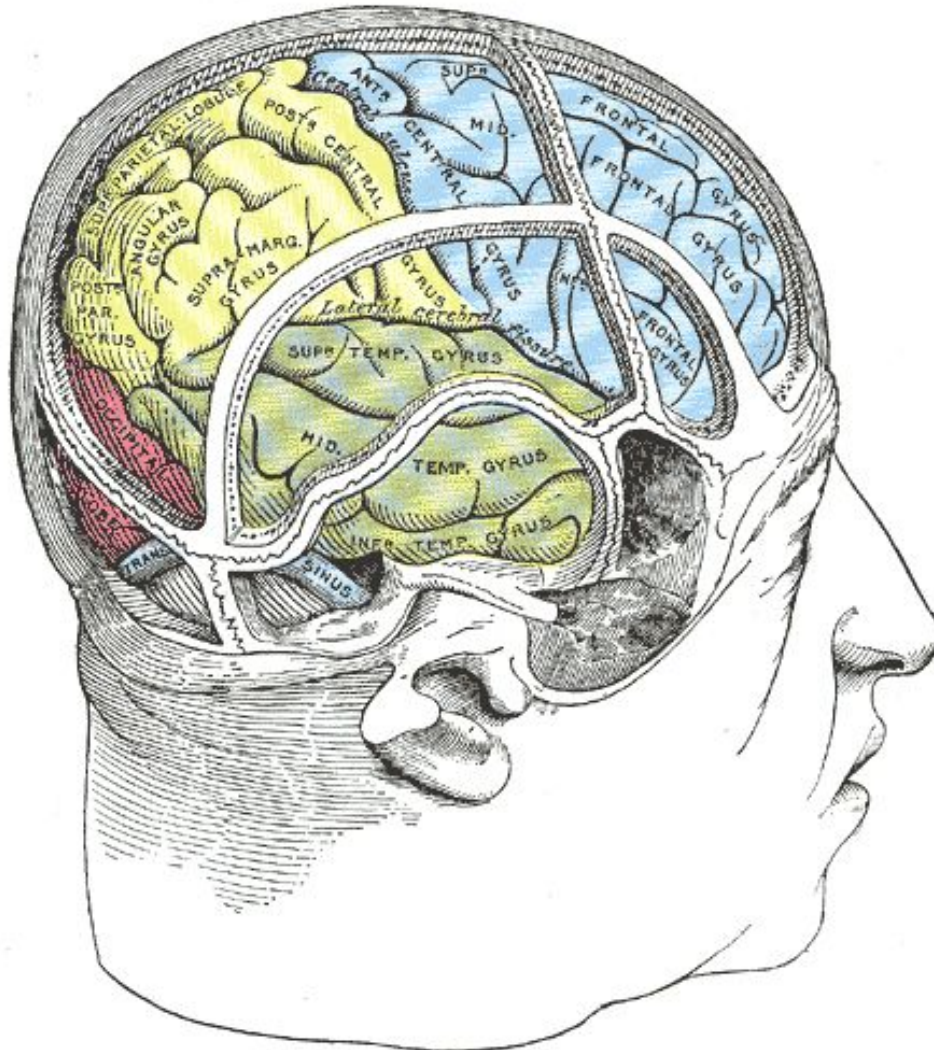

Onderwerpen

• Dopaminerge systeem

- Dopamine
- Substantia nigra
- Ziekte van Parkinson

• Cholinerge systeem

- Acetylcholine
- Leren en geheugen
- Hippocampus
- Alzheimer

• Serotonerge systeem

- Serotonine
- Depressie

Dopamine

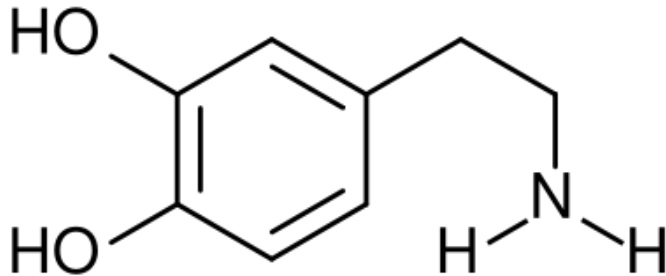

Dopamine wordt gemaakt uit het
aminozuur tyrosine:

tyrosine → **dopa** → **dopamine**

- Functioneert als neurotransmitter (en soms als hormoon) op verschillende plaatsen in het lichaam.
- De neurotransmitter speelt een belangrijke rol bij motivatie, regelen van beweging en het ervaren van genot, blijdschap en welzijn.
- Dopamine bevattende neuronen liggen o.a in de hypothalamus, substantia nigra en Ventral Tegmental Area.

Wist je dat.....

Dopamine ook een rol speelt bij schizofrenie, ADHD en verslaving.

Sommige drugs, zoals cocaïne en medicatie de heropname van dopamine vertragen.

Ziekte van Parkinson

Gevolg van sterke degeneratie van de dopamineneuronen in de substantia nigra

Degeneratie substantia nigra is te zien door ontkleuring van de zwarte stof.



Parkinson

Gezond

PET scan toont verminderde dopamineactiviteit in de basale ganglia van Parkinsonpatiënten.



Bij Parkinsonpatiënten komt er geen dopamine in de structuren die betrokken zijn bij vrijwillige bewegingen; nucleus caudatus en putamen van de basale ganglia.

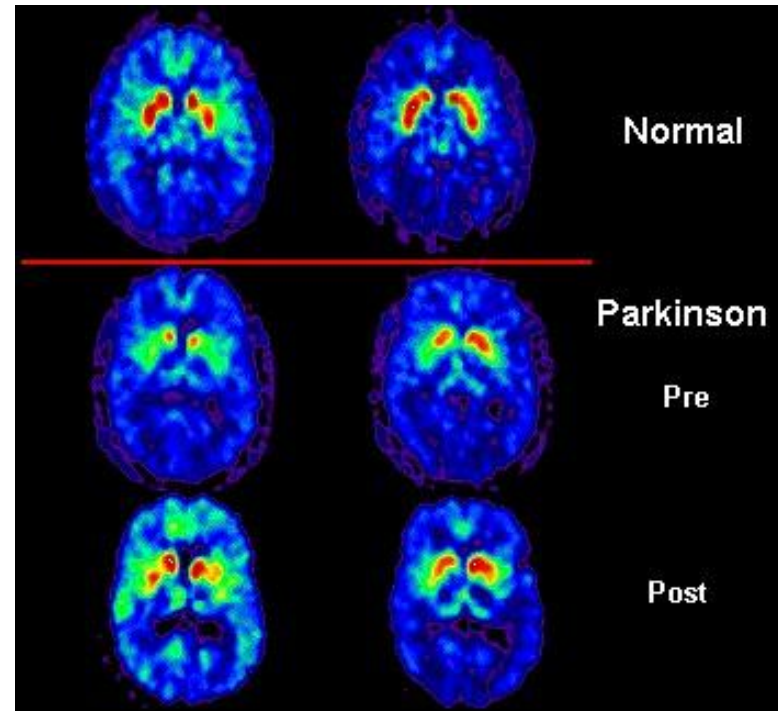

filmpje

- <https://www.youtube.com/watch?v=AAHggQEt4OU>

Ziekte van parkinson

- Motore symptomen
 - Reageren goed op medicatie
- Non- motore symptomen
 - Lastig behandelbaar



Parkinson & Blaasproblemen

- Urine incontinentie komt veel voor
 - 75% van patiënten heeft blaas problemen
 - Grote negatieve invloed op kwaliteit van leven
- Symptomen:
 - Nycturie
 - 's nachts vaak plassen
 - Meest voorkomend
 - Vroegste symptoom
 - Toegenomen aan drang
 - Vaker plassen
 - Incontinentie

Oorzaken blaasproblemen bij Parkinson

- Ziekte van Parkinson zelf
- Urologische oorzaken
 - Prostaatvergroting
- Sub acute blaasproblemen
 - Blaas ontsteking

Vulfase

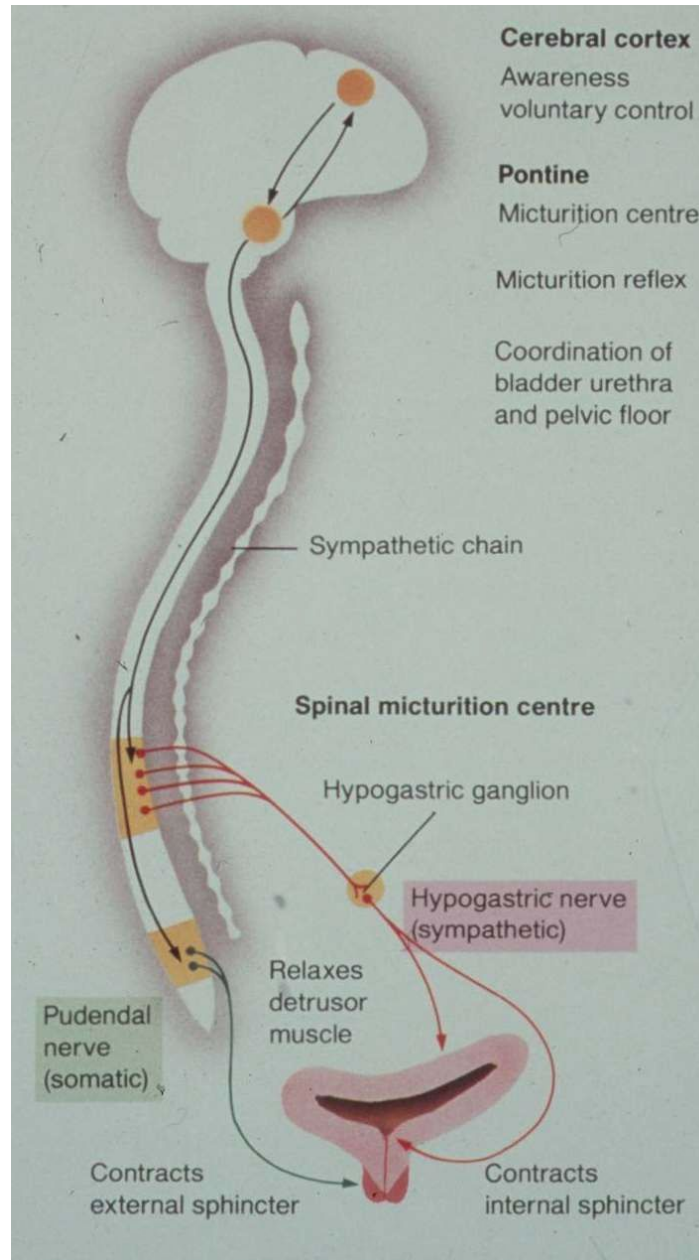

Mictiefase

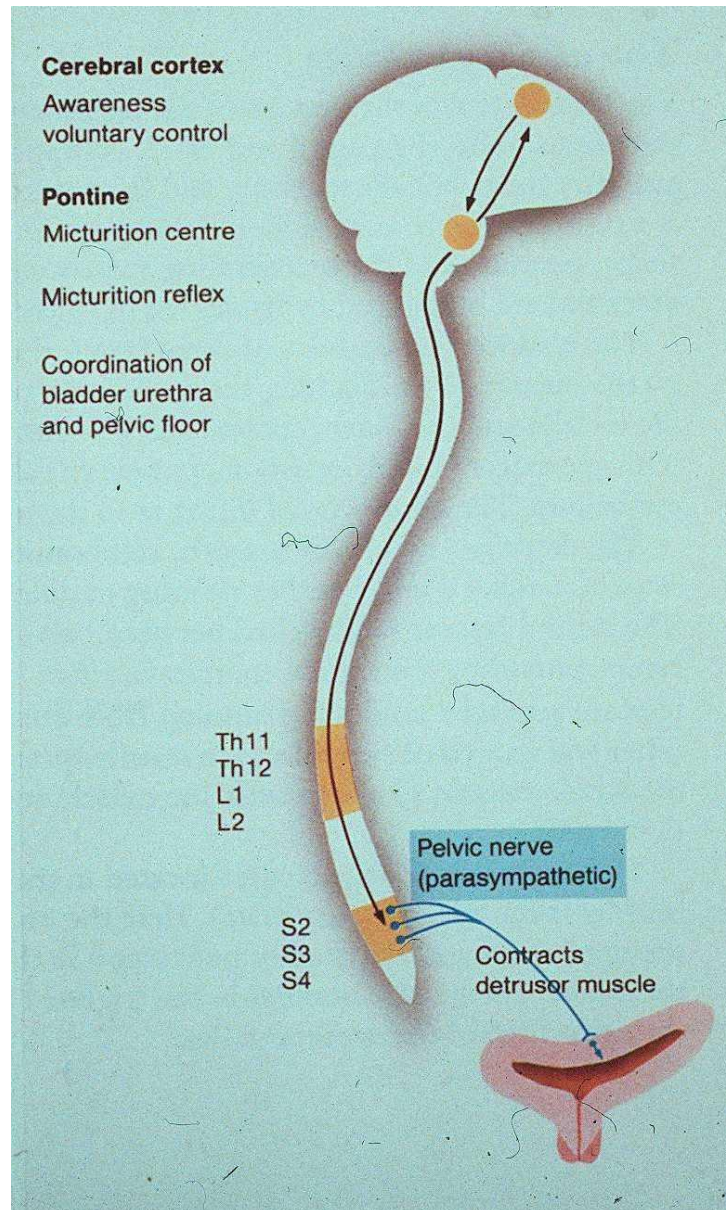

Relatie blaasproblemen en Parkinson

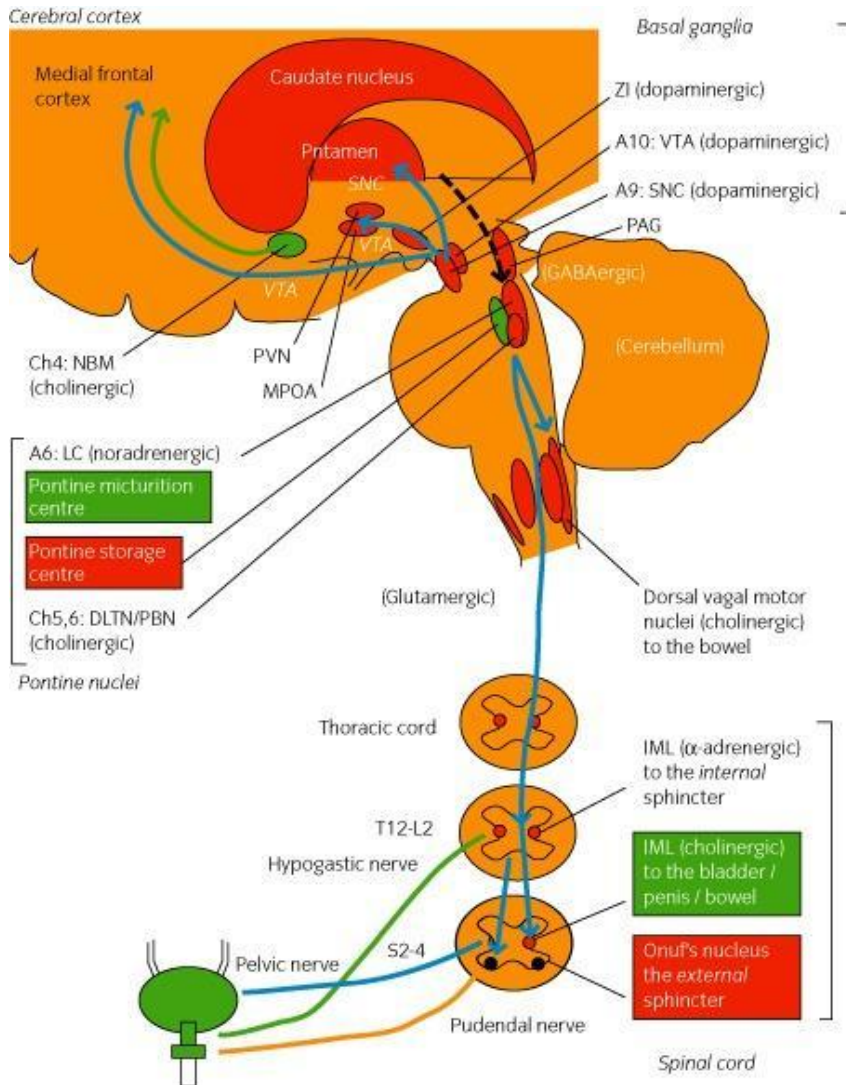

- Complexe oorzaak
 - Reageert niet altijd op medicatie
- Normale blaas functie:
 - Zenuw banen rug
 - Blaas centrum

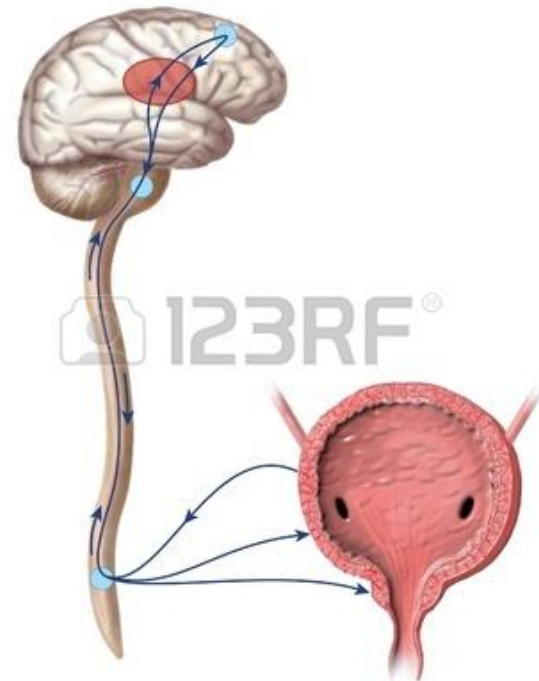

Relatie blaasproblemen en Parkinson

- Oorzaak meeste blaas problemen bij Parkinson:
 - Sluit spier raakt *over actief* door:
 - Minder dopamine in de hersenen
 - Dopamine reguleert oa blaas lediging
- Sluit spier wordt minder sterk
 - Minder snelle reactie
- Medicatie effect
 - Hoge druk in de blaas

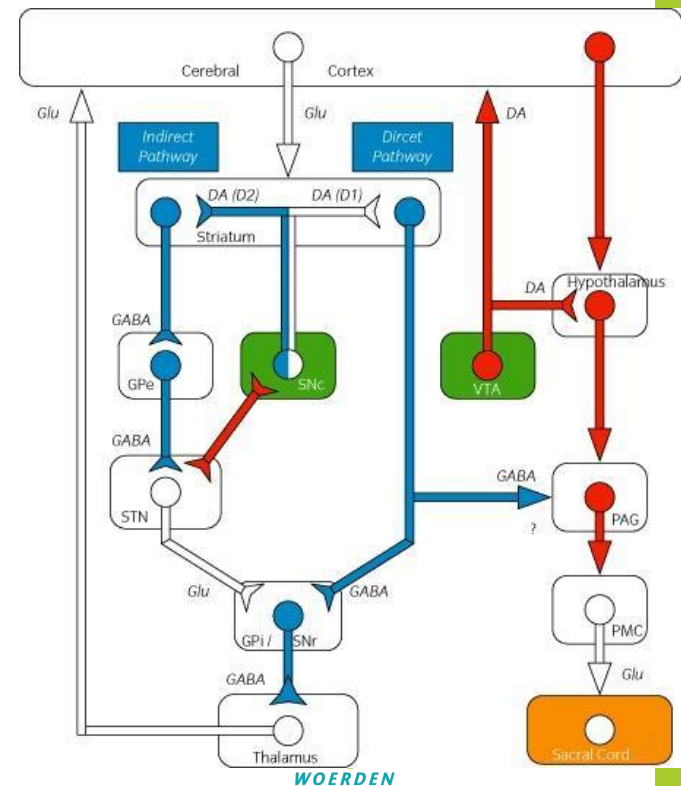

Behandeling: leefstijl adviezen

- Minder vochtinname 's avonds
- Geen alcohol of koffie 's avonds



Behandeling: Medicijnen

Parkinson medicatie:

- Dubieus effect op blaas problemen
 - Zowel verbetering van blaas problemen als verslechtering
 - Oorzaak: dubbel effect dopamine op blaas problemen en stadium vd ziekte

Anticholinergica:

- Dridase (Oxybutinine)
 - Detrusitol (Tolterodine)
 - Vesicare (Solifenacine)
-
- Blokkeren receptoren in de blaaswand en remmen zo de blaascontracties



Behandeling: Fysiotherapie

Doel:

- Bewustwording van de bekkenbodembodem
- Leren aan- en ontspannen van de bekkenbodembodem op het juiste moment



Behandeling: CIC

CIC = Clean Intermittent Catheterization = zelfkatheterisatie

- Adequate handfunctie
- Indien mensen geheel niet kunnen plassen (retentie)
- Indien mensen teveel urine achterhouden (residu)

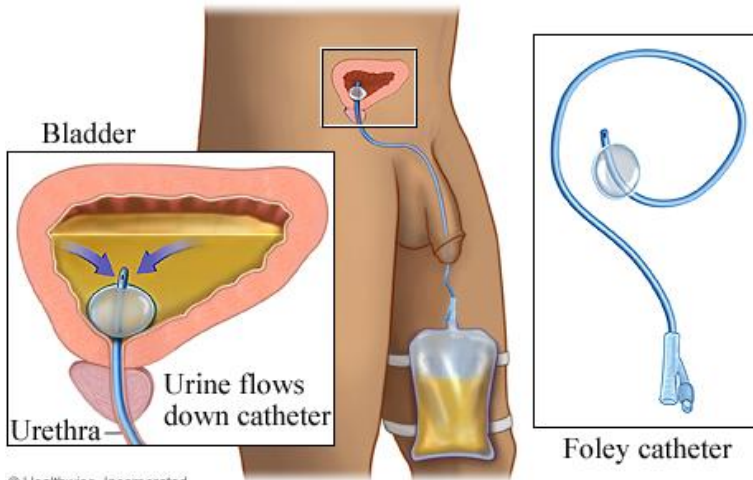

© Healthwise, Incorporated

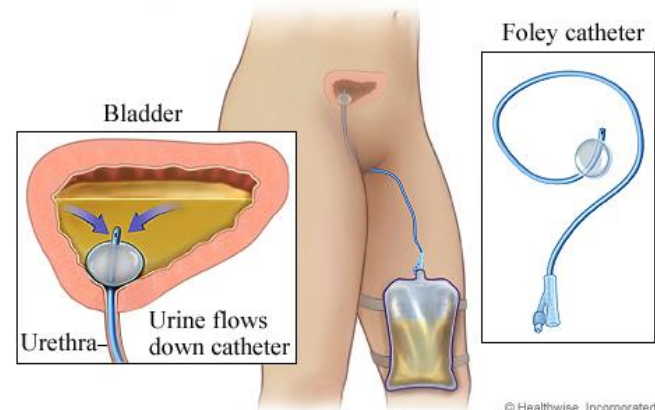

© Healthwise, Incorporated

Behandeling: Botuline toxine

Botox is een natuurlijk gezuiverd eiwit afkomstig van de bacterie clostridium botulinum.

Dit geneesmiddel blokkeert de overdracht van prikkels, van de zenuwen naar de spieren.

Hierdoor vermindert de overactiviteit van de spieren.

Behandeling: Botuline toxine

- Geïnjecteerd op 25-30 plaatsen en de blaasspier.
- Werkingsduur 4-9 maanden.
- Soms kunnen mensen gedurende korte tijd geheel niet plassen, dan zelfkatheterisatie.

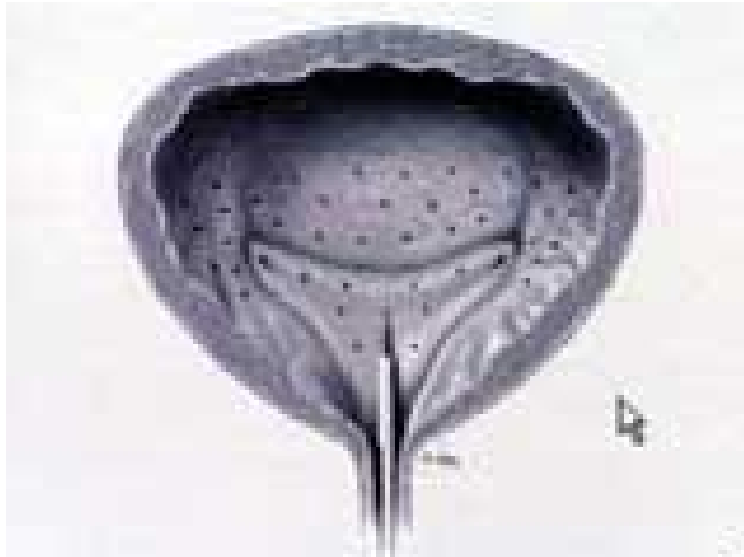

Behandeling:

Operatie aan de blaas

- Uitzonderlijk alleen bij ernstige klachten!!

Sfincterotomie:

- Chirurgisch klieven van de sfincter, waardoor de knijpkracht afneemt.

Blaasaugmentatie:

- Vergroten van de blaas mbv darm

Urinederivatie:

- Creëren van een nieuwe uitgang voor urine

Parkinson & maag/darm, problemen

- Parkinson tast niet alleen hersenen aan:

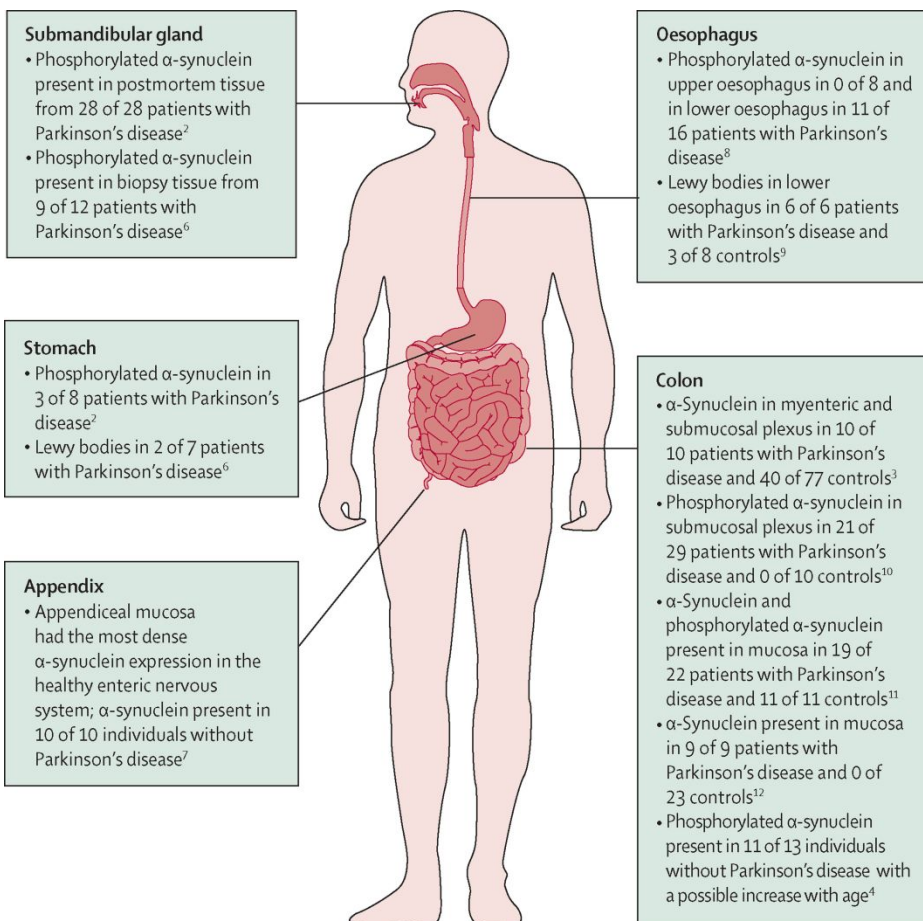

- A-synuclein:
- hals klieren
- slokdarm
- maag, dunne darm
- Dikke darm

Mond en keelholte

- overmatige speekselvloed
 - 10-80% van de Parkinson patiënten
 - Risico factoren:
 - Ziekte duur
 - Gebruik anti depressiva
 - Lage bloeddruk
 - Hallucinaties
 - Leeftijd
 - Toename klachten tijdens OFF fase
- Slikklachten
 - 10-77% van de Parkinson patiënten
 - Meestal later in de ziekte, soms ook een vroeg symptoom

Behandeling

- Overmatig speeksel vloed:
 - Medicatie
 - Parkinson medicatie
 - atropine druppels
 - Injectie met botuline toxine
- Slikklachten:
 - Verwijzing logopediste
 - Verwijzing KNO arts

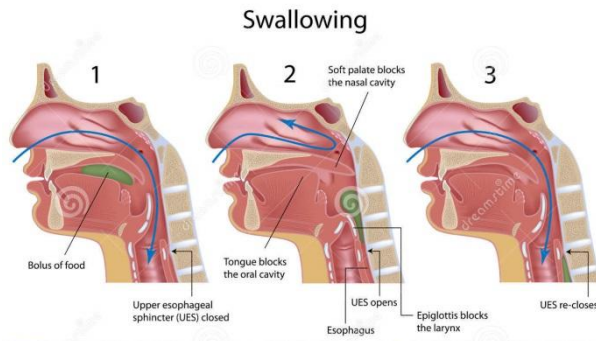
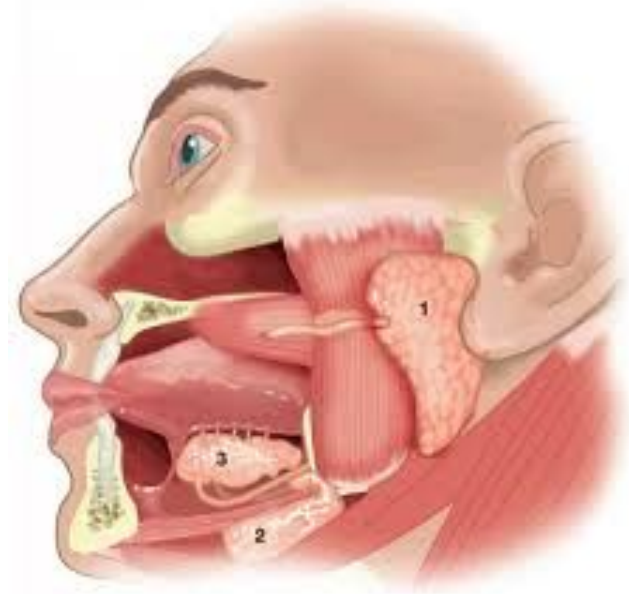

Gewichtsverlies

- Oorzaken:
 - Slikklachten, misselijkheid tgv medicatie, vrouwen, leeftijd, depressie, apathie, reuk/smaak verlies
 - Dyskinesieën
 - Levo dopa versterkt gewichtsverlies
 - Vet metabolisme
 - Hormoon verandering
 - Vitamine deficiency
 - Toename gewicht bij:
 - DBS
 - Dopamine agonisten



Behandeling

- Gewichtsverlies:
 - Slikonderzoek
 - Andere oorzaken uitsluiten
 - Voedingssupplementen
 - Dietiste
 - Bij veel dyskinesieën medicatie aanpassen

Maag/darm problemen

- Gestoorde maag lediging
 - Zowel in vroege fase als late fase vd ziekte
- Klachten:
 - Misselijk, braken, snel vol gevoel, opgezette buik
 - Verminderde opname levodopa
- H. Pylori infectie in maag
 - 45% verhoogd risico op M.Parkinson
 - Beïnvloed motor fluctuaties

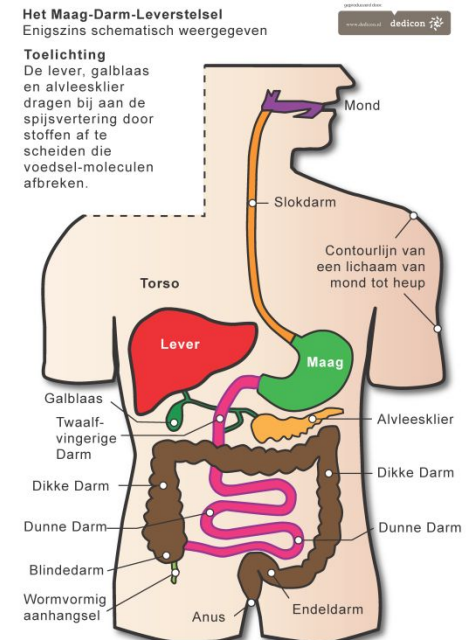

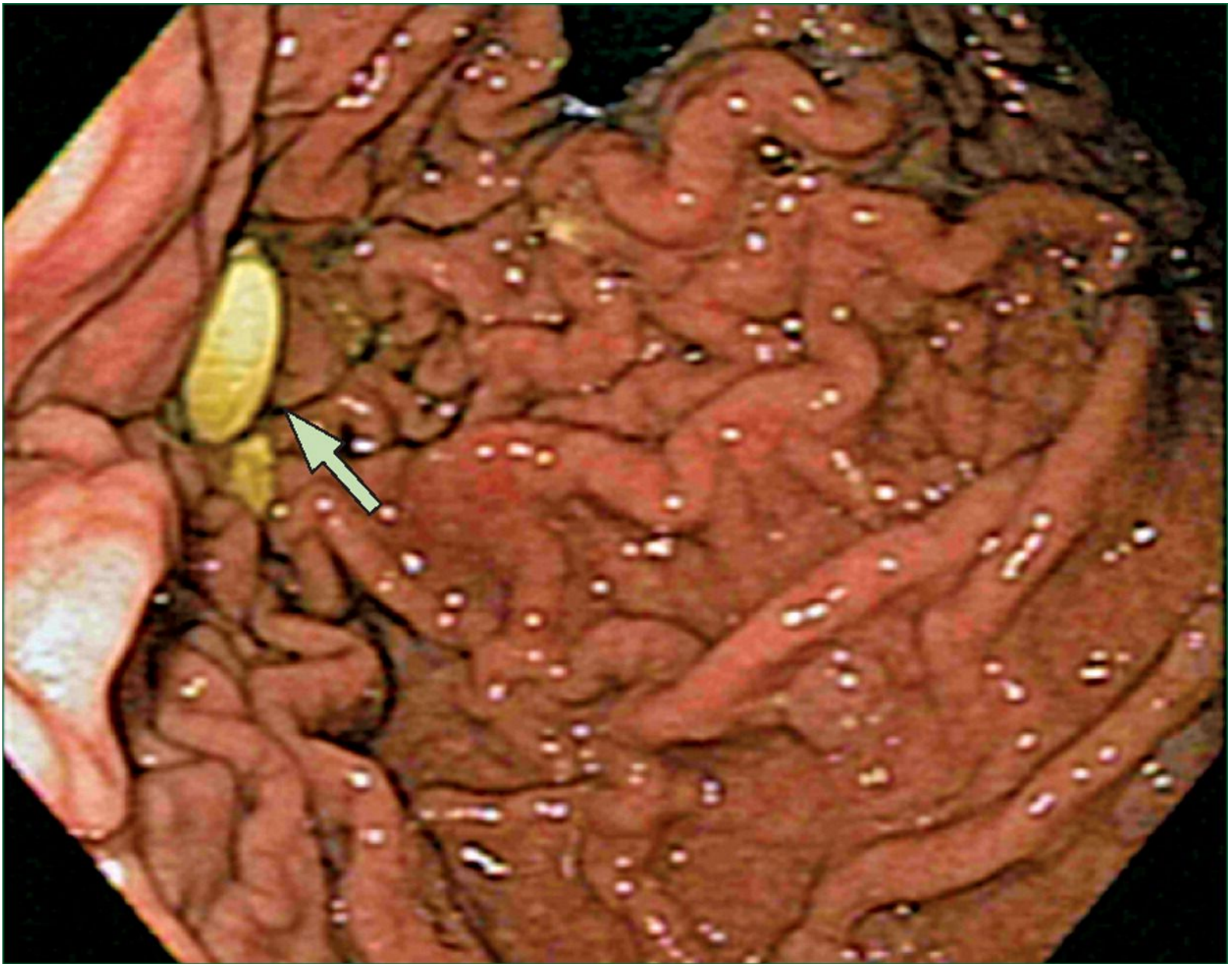

Behandeling

- Medicatie:
 - Aanpassen toedieningsvorm parkinson medicatie
 - Medicatie die maagontlediging makkelijker maakt
 - Domperidon
 - Behandeling antibiotica

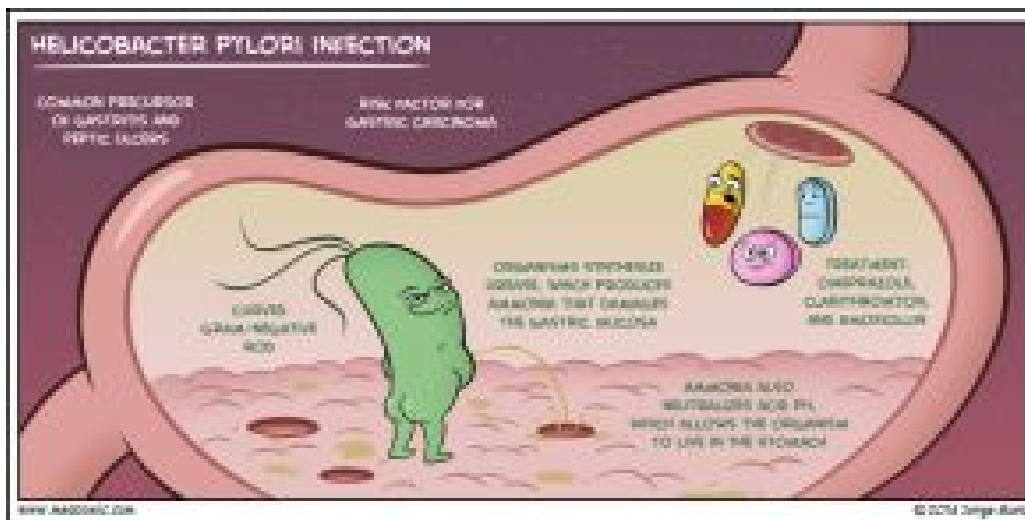

Obstipatie

- Meest gehoorde klacht van maag/darm stelsel
 - 80-90% van de patiënten
- Eerste symptoom
 - 15 jaar voor de ziekte van parkinson
- Oorzaak:
 - Verlies zenuwcellen rond dikke darm
 - Moeite met ontlasting
 - Bijwerking medicatie
 - Dopamine agonisten
 - Anti cholinergica
 - <https://www.youtube.com/watch?v=VsQQHGBc2d4>

Behandelingen

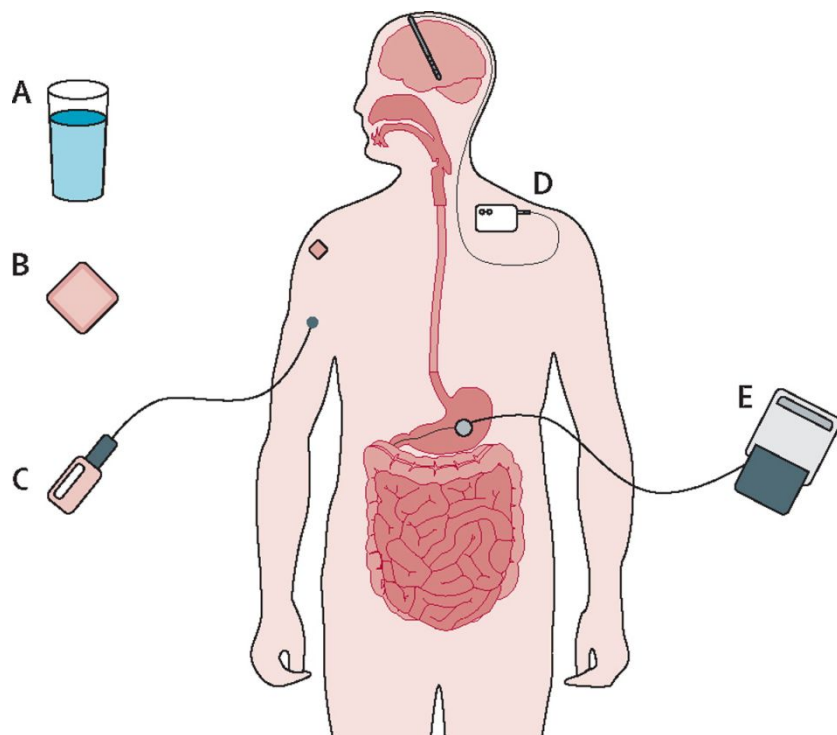

- Meer bewegen
- Vezelrijk voedsel
- Laxantia
- Domperidon
- Verwijzing dietiste
- Andere toediening medicatie

Stellingen

1. Obstipatie komt weinig voor bij ziekte van parkinson
2. Vaak 's nachts plassen past niet bij parkinson
3. Problemen met plassen en ontlasting reageren op parkinson medicijnen
4. Vrouwen hebben meer last van gewichtsverlies dan mannen met de ziekte van parkinson
5. Blaas en maag darm problemen zijn belangrijk om te noemen tijdens bezoek aan de dokter

Dank voor uw aandacht!!



Blaasproblemen

- Anticholinergica bij bepaalde vormen van incontinentie
 - Niet bij patienten met geheugenklachten
- Nachtelijk plassen: desmopressine AN
- Urine weg infectie uitsluiten/behandelen
- Verwijzing uroloog
 - Operatief ingrijpen

Maag darm klachten

- Gewichtsverlies:
 - Slikonderzoek
 - Andere oorzaken uitsluiten
 - Voedingssupplementen
 - Dietiste
 - Bij veel dyskinesieen medicatie aanpassen
- Constipatie
 - Meer bewegen
 - Vezelrijk voedsel
 - Laxantia
 - Domperidon